

BLUG[®]

Credeblug, s.l.

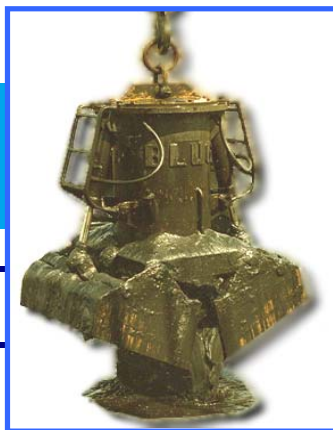

DENSIDAD MÁX. CARGA

2,8 T/M³

APLICACION

SIDERÚRGIA

PRODUCTOS
RELACIONADOS



C2AE-2,8



C2AP-1,1



PEA-1,1

TIPO DE MÁQUINA
CUCHARA ANFIBIA
ACCIONAMIENTO
ELECTROHIDRÁULICO
MATERIAL A MANIPULAR

LODOS, FANGOS, ARENAS, CASCOTES, PIEDRAS, CASCARILLAS...

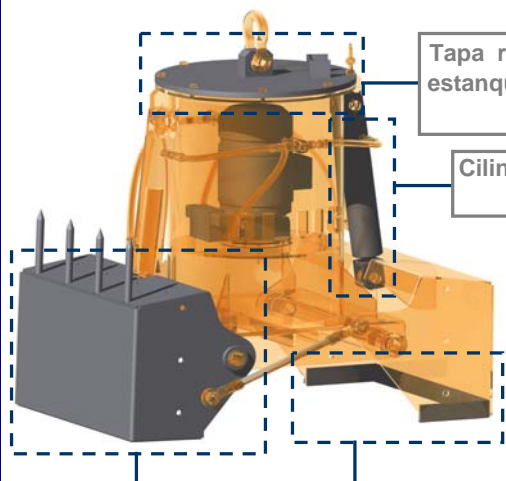

Tapa reforzada, incorpora juntas de estanqueidad para proteger el motor y grupo hidráulico

Cilindros hidráulicos de alta presión

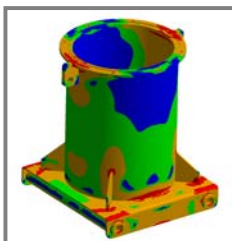

Estructura validada mediante análisis de Elementos Finitos

Perfil de valvas idóneo para cada granulometría, talud y densidad, con labios de cierre antidesgaste y antiabrasión

EQUIPAMIENTO NECESARIO

- Gancho(s) o cadena(s) de suspensión.
- Conexión eléctrica para grupo electrohidráulico.

CARACTERÍSTICAS TÉCNICAS

- Estructura robusta en acero laminado S355 J2G3.
- Depósito de aceite herméticamente estanco.
- Puede trabajar en cualquier inclinación ($\pm 60^\circ$).
- Con agujeros de escurrido y/o peines de limpieza incorporados.
- Tratamiento superficial anticorrosivo a base de Alquitrán-Epoxi.
- Diseño y Construcción s/ normas F.E.M. 1001/98 Sección I.
- Declaración CE de conformidad.

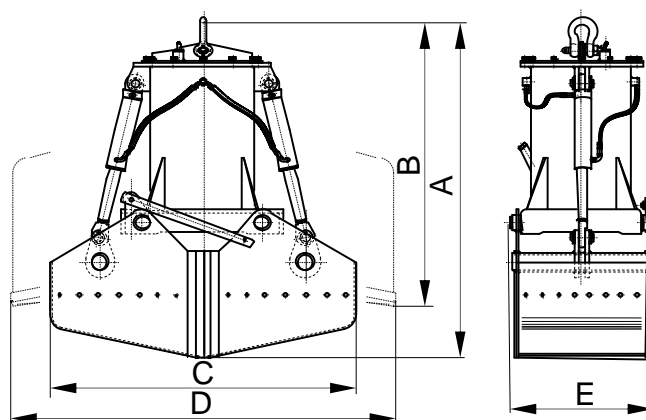

| Modelo | Capacidad m ³ | Motor kW | Intensidad 400 V A | Presión trabajo bar | Tiempo cierre s | Tiempo apertura s | Grúa SWL t | Peso kg | Dimensiones mm | | | | |
|--------------|-----------------------------|-------------|--------------------------|---------------------------|-----------------------|-------------------------|------------------|------------|-------------------|------|------|------|------|
| | | | | | | | | | A | B | C | D | E |
| C2A-100-2,8 | 0,1 | 3 | 6,7 | 100 | 5 | 3 | 1 | 390 | 1265 | 1210 | 835 | 1060 | 605 |
| C2A-150-2,8 | 0,15 | 3 | 6,7 | 100 | 5 | 3 | 1 | 420 | 1350 | 1230 | 835 | 1215 | 605 |
| C2A-250-2,8 | 0,25 | 4 | 8,95 | 120 | 6 | 4 | 1,25 | 460 | 1525 | 1260 | 1165 | 1550 | 605 |
| C2A-300-2,8 | 0,3 | 4 | 8,95 | 120 | 6 | 4 | 1,6 | 480 | 1550 | 1280 | 1190 | 1575 | 605 |
| C2A-500-2,8 | 0,5 | 4 | 8,95 | 120 | 9 | 5 | 2,5 | 650 | 1700 | 1485 | 1310 | 1770 | 770 |
| C2A-750-2,8 | 0,75 | 5,5 | 11,5 | 130 | 9 | 5 | 3,2 | 750 | 1840 | 1525 | 1580 | 2035 | 770 |
| C2A-1000-2,8 | 1 | 7,5 | 15,5 | 160 | 9 | 5 | 4 | 860 | 2060 | 1580 | 1890 | 2450 | 770 |
| C2A-1250-2,8 | 1,25 | 11 | 22 | 160 | 10 | 5 | 5 | 1400 | 2330 | 1970 | 1980 | 2470 | 940 |
| C2A-1500-2,8 | 1,5 | 11 | 22 | 160 | 10 | 5 | 6,3 | 1520 | 2360 | 1975 | 2240 | 2525 | 940 |
| C2A-1750-2,8 | 1,75 | 15 | 28,5 | 190 | 12 | 6 | 8 | 1790 | 2380 | 1980 | 2270 | 2585 | 1200 |
| C2A-2000-2,8 | 2 | 15 | 28,5 | 190 | 12 | 6 | 8 | 1850 | 2400 | 1980 | 2300 | 2610 | 1200 |

LAS DIMENSIONES Y CARACTERÍSTICAS SON APROXIMADAS, NOS RESERVAMOS EL DERECHO DE INTRODUCIR LAS MODIFICACIONES QUE ESTIMEMOS ÚTILES

Puede solicitar oferta de cualquiera de estos modelos en nuestra web www.blug.es o enviando un email a comercial@blug.es