



PRODUITS RELATIFS



C2-1,1



C2AP-1,1



C4-1,1

TYPE DE MACHINE
BENNE

DENSITÉ MAX. MATÉRIEL
1,1 T/M³

TYPE DE COMMANDE
ÉLECTRO-HYDRAULIQUE
 MATÉRIEL À MANIPULER

TYPE
HAUTEUR RÉDUITE

MATÉRIAUX ET DE PRODUITS EN VRAC JUSQU'À UNE DENSITÉ DE 1,1 t/m³

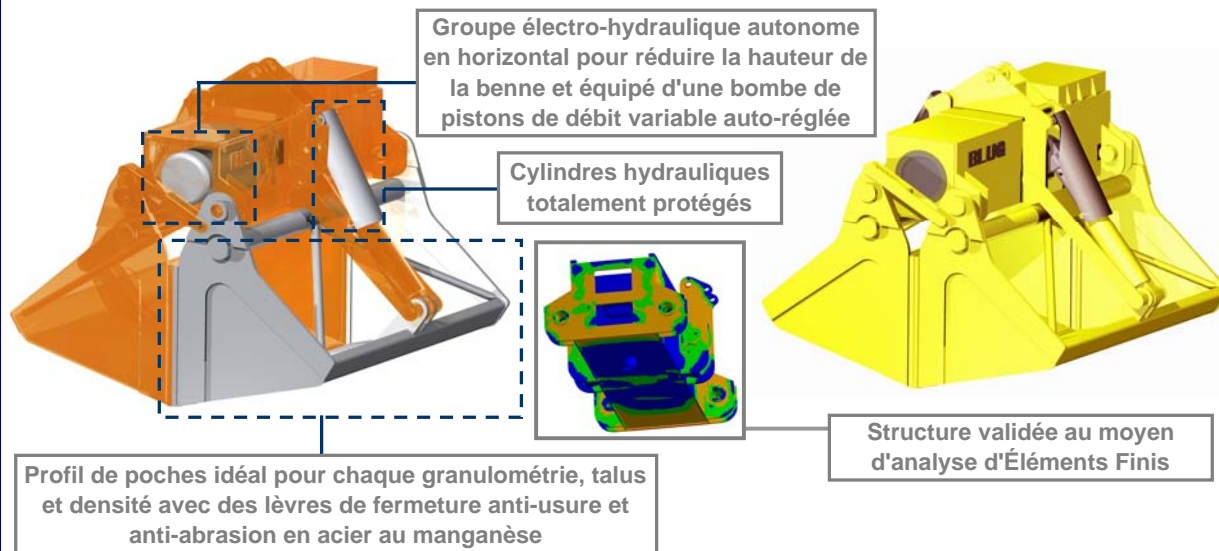

ÉQUIPEMENT NÉCESSAIRE

- Crochet(s) ou chaîne(s) de suspension.
- Connexion électrique pour le groupe électro-hydraulique.

CARACTERISTIQUES TECHNIQUES

- Structure robuste en acier laminé S355 J2G3.
- Réservoir à huile, anti-pollution, hermétiquement étanche.
- Hauteur très réduite et niveau bas de centre de gravité, multistable ($\pm 60^\circ$).
- Conception et construction conformes aux normes F.E.M. 1001/98 Section I.
- Déclaration CE de conformité.

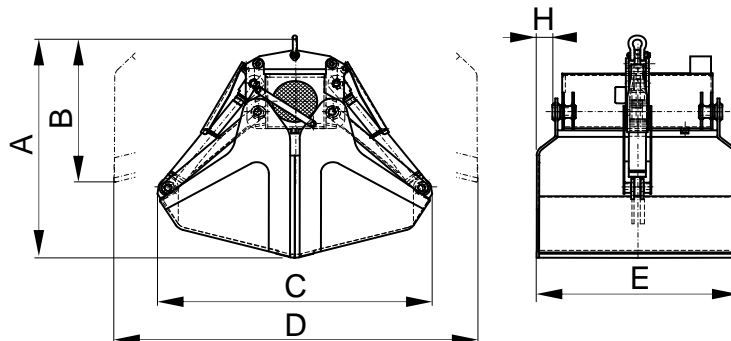

Référence	Capacité m ³	Moteur 40% ED kW	Intensité 400 V A	Pression travail bar	Temps fermer s	Temps ouvrir s	Grue SWL t	Poids kg	Dimensions mm					
									A	B	C	D	E	H
C2H-2000-1,1	2	10	20	165	8	4	5	1640	2000	1350	1600	2400	2200	400
C2H-3200-1,1	3,2	15	28,5	170	9,5	5	6,3	2250	2150	1400	1940	2820	2600	500
C2H-5000-1,1	5	20	38	210	12,5	6	10	3400	2450	1520	2250	3270	3000	600
C2H-7000-1,1	7	25	49	225	15	8	12,5	4100	2650	1650	2750	3750	3300	750

LES DIMENSIONS ET CARACTERISTIQUES SONT APPROXIMATIVES. NOUS NOUS RESERVONS LE DROIT D'INTRODUIRE LES MODIFICATIONS QUE NOUS JUGERONS UTILES.

Vous pouvez solliciter une offre de n'importe lequel de ces modèles à www.blug.es web ou en envoyant un email à comercial@blug.es