

BLUG[®]

Credeblug, s.l.

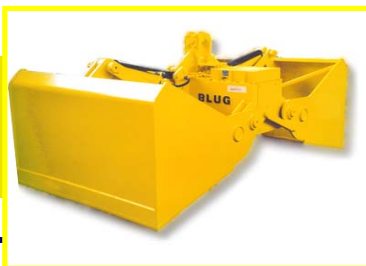

PRODUCTOS RELACIONADOS



C2-1,8



CV2-1,8



CM4-1,8

TIPO DE MÁQUINA
CUCHARA

DENSIDAD MÁX. CARGA
1,8 T/M³

ACCIONAMIENTO
ELECTROHIDRÁULICO

TIPO
ALTURA REDUCIDA

MATERIAL A MANIPULAR

MATERIALES Y PRODUCTOS A GRANEL HASTA UNA DENSIDAD DE 1,8 t/m³

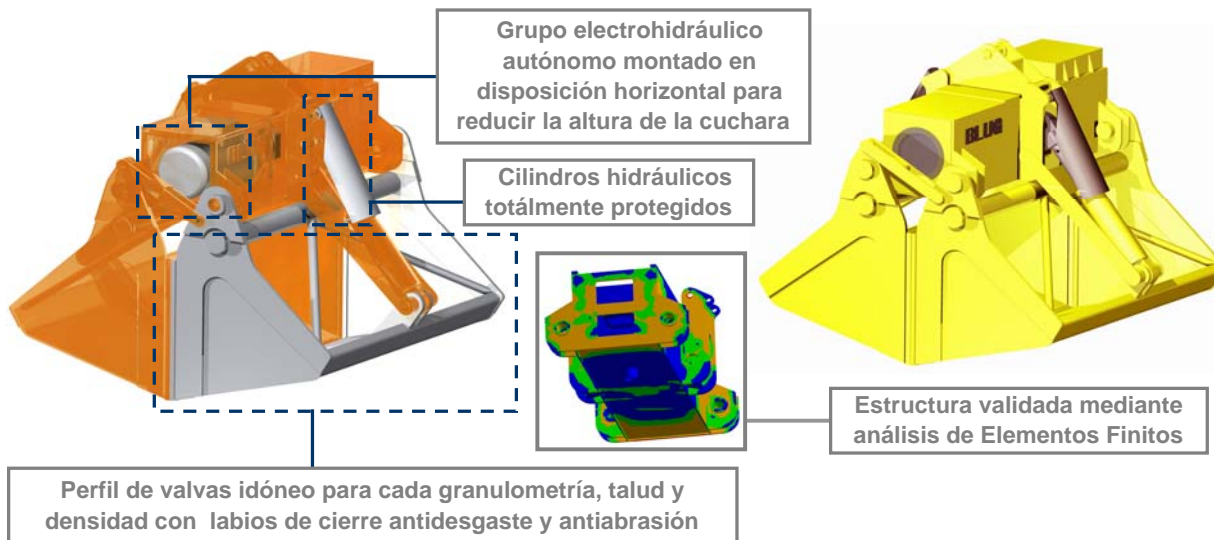

EQUIPAMIENTO NECESARIO

- Gancho(s) o cadena(s) de suspensión.
- Conexión eléctrica para grupo electrohidráulico.

CARACTERÍSTICAS TÉCNICAS

- Estructura robusta en acero laminado S355 J2G3.
- Depósito de aceite herméticamente estanco.
- Puede trabajar en cualquier inclinación (± 60°).
- Diseño y Construcción s/ normas F.E.M. 1001/98 Sección I.
- Declaración CE de conformidad.

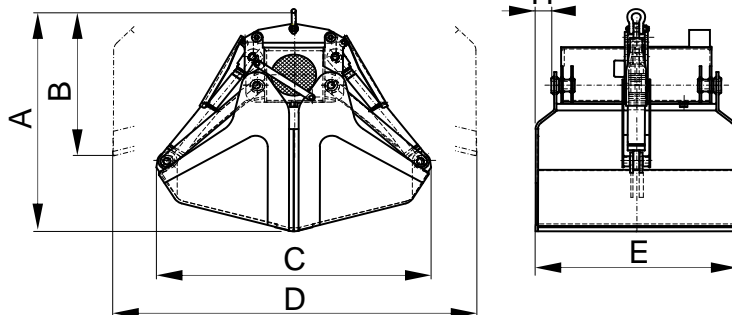

Modelo	Capacidad m ³	Motor 40% ED kW	Intensidad 400 V A	Presión trabajo bar	Tiempo cierre s	Tiempo apertura s	Grúa SWL t	Peso kg	Dimensiones mm					
									A	B	C	D	E	H
C2H-1250-1,8	1,25	10	20	160	8	4	4	1550	1750	1200	1650	2200	1800	200
C2H-1600-1,8	1,6	10	20	205	8	4	5	1700	1770	1210	1650	2250	2100	350
C2H-2000-1,8	2	15	28,5	165	9,5	5	6,3	2100	2000	1350	2000	2550	2100	250
C2H-2500-1,8	2,5	15	28,5	205	9,5	5	8	2250	2100	1360	2000	2700	2400	400
C2H-3200-1,8	3,2	20	38	210	12,5	6	10	2900	2300	1500	2300	3000	2400	300
C2H-4000-1,8	4	20	38	230	14,5	7	12,5	3100	2400	1530	2300	3100	2700	600
C2H-5000-1,8	5	25	49	225	15	7	12,5	3800	2500	1650	2800	3360	2700	700

LAS DIMENSIONES Y CARACTERÍSTICAS SON APROXIMADAS, NOS RESERVAMOS EL DERECHO DE INTRODUCIR LAS MODIFICACIONES QUE ESTIMEMOS ÚTILES

Puede solicitar oferta de cualquiera de estos modelos en nuestra web www.blug.es o enviando un email a comercial@blug.es