

**BLUG**<sup>®</sup>

Credeblug, s.l.



**PRODUCTOS RELACIONADOS**



**C2-2,8**



**CV2-2,8**



**C2A-2,8**

**TIPO DE MÁQUINA**  
**CUCHARA**

**DENSIDAD MÁX. CARGA**  
**2,8 T/M<sup>3</sup>**

**ACCIONAMIENTO**  
**ELECTROHIDRÁULICO**

**TIPO**  
**ALTURA REDUCIDA**

**MATERIAL A MANIPULAR**

**MATERIALES Y PRODUCTOS A GRANEL HASTA UNA DENSIDAD DE 2,8 t/m<sup>3</sup>**

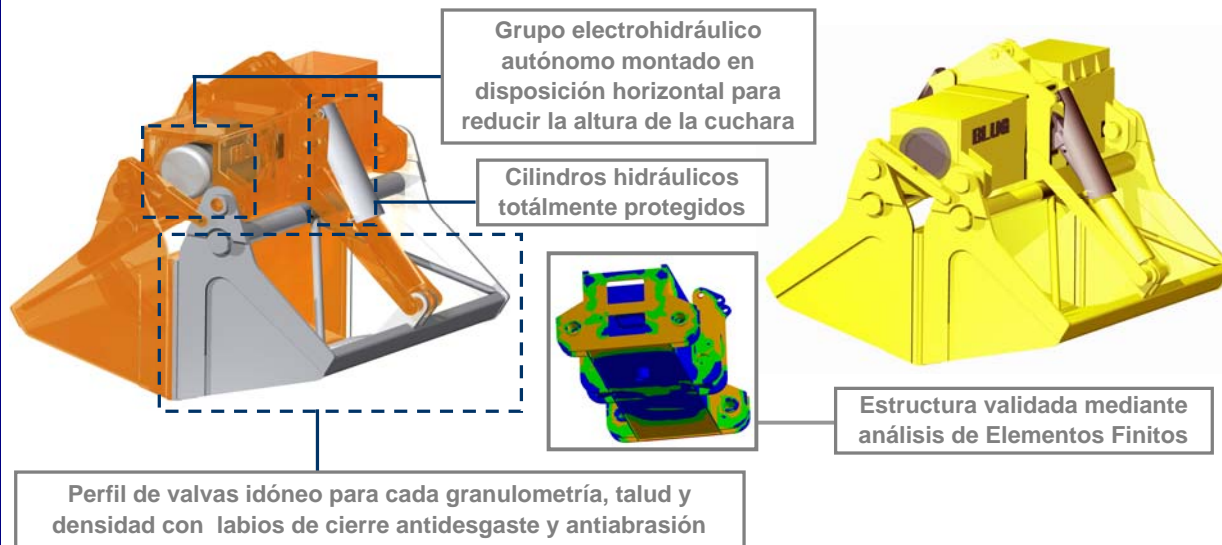

**EQUIPAMIENTO NECESARIO**

- Gancho(s) o cadena(s) de suspensión.
- Conexión eléctrica para grupo electrohidráulico.

**CARACTERÍSTICAS TÉCNICAS**

- Estructura robusta en acero laminado S355 J2G3.
- Depósito de aceite herméticamente estanco.
- Puede trabajar en cualquier inclinación (± 60°).
- Diseño y Construcción s/ normas F.E.M. 1001/98 Sección I.
- Declaración CE de conformidad.

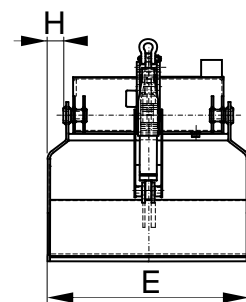
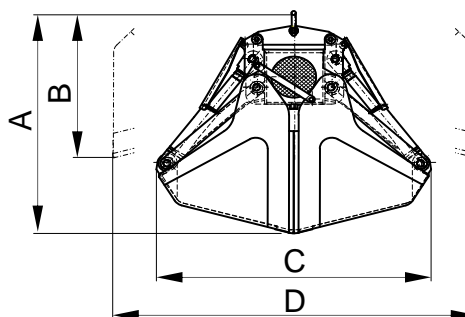

Modelo	Capacidad m <sup>3</sup>	Motor 40% ED kW	Intensidad 400 V A	Presión trabajo bar	Tiempo cierre s	Tiempo apertura s	Grúa SWL t	Peso kg	Dimensiones mm					
									A	B	C	D	E	H
C2H-800-2,8	0,8	10	20	160	8	4	4	1450	1650	1120	1610	2050	1400	0
C2H-1000-2,8	1	10	20	190	8	4	5	1600	1650	1120	1610	2150	1600	100
C2H-1250-2,8	1,25	15	28,5	160	9,5	5	6,3	2000	1900	1260	1950	2370	1600	0
C2H-1600-2,8	1,6	15	28,5	190	9,5	5	8	2200	1900	1260	2370	2750	1800	100
C2H-2000-2,8	2	20	38	195	12,5	6	10	2890	2100	1400	2300	2750	1800	0
C2H-2500-2,8	2,5	20	38	230	12,5	6	12	3050	2100	1400	2300	2750	2100	150
C2H-3200-2,8	3,2	25	49	230	15	7	16	3400	2400	1600	2800	3200	2100	150

LAS DIMENSIONES Y CARACTERÍSTICAS SON APROXIMADAS, NOS RESERVAMOS EL DERECHO DE INTRODUCIR LAS MODIFICACIONES QUE ESTIMEMOS ÚTILES

Puede solicitar oferta de cualquiera de estos modelos en nuestra web [www.blug.es](http://www.blug.es) o enviando un email a [comercial@blug.es](mailto:comercial@blug.es)