

TYPE DE MACHINE
BENNE

TYPE DE COMMANDE
MÉCANIQUE

MATÉRIEL À MANIPULER

D'ENGRAIS, CÉRÉALES, CHARBON, CIMENT, CLINKER, MATÉRIAUX ET PRODUITS EN VRAC JUSQU'À UNE DENSITÉ DE 1,8 t/m³

RÉFÉRENCE
CM1-1,8



DENSITÉ MAX. MATÉRIEL
1,8 T/M³

NOMBRE DE CÂBLES
1

PRODUITS RELATIFS



CM1R-1,8



CM2-1,8



CM4-1,8

Suspension /
 connexion
 unique

Système d'encliquetage / desencliquetage
 manuel et/ou par contact

Système d'amortissement à
 l'ouverture

Structure validée au moyen
 d'analyse d'Éléments Finis

Profil de poches idéal pour chaque granulométrie, talus et
 densité avec des lèvres de fermeture anti-usure et anti-
 abrasion en acier au manganèse

ÉQUIPEMENT NÉCESSAIRE

- 1 câble pour la suspension.

CARACTERISTIQUES TECHNIQUES

- Structure robuste en acier laminé S355 J2G3.
- Force de fermeture et pénétration maximale qui permet un remplissage toujours complet.
- Conception et construction conformes aux normes F.E.M. 1001/98 Section I.
- Déclaration CE de conformité.

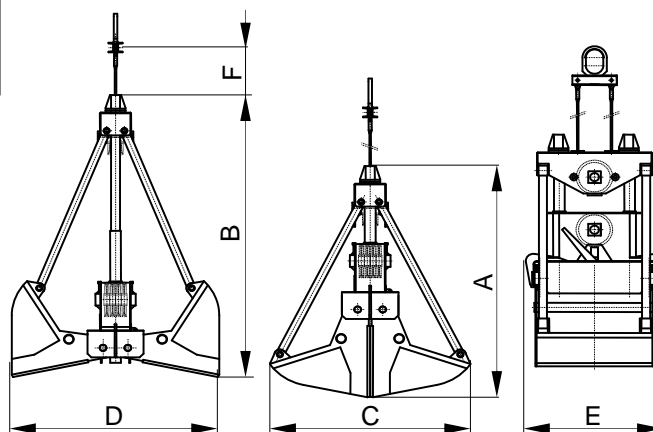

Référence	Capacité m ³	Course câble m	Poulie Ø mm	Câble Ø mm	Grue SWL t	Poids kg	Dimensions mm					
							A	B	C	D	E	F
CM1-500-1,8	0,5	4,1	240	13	2,5	1300	1860	2300	1590	1645	1130	6705
CM1-1000-1,8	1	4,1	240	16	3,2	1700	2105	2395	1750	2075	1280	7250
CM1-1500-1,8	1,5	4,1	360	20	5	2000	2455	2730	1750	2110	1980	7440
CM1-2000-1,8	2	4,1	360	20	6,3	2300	2555	2765	1750	2370	2080	7600
CM1-2500-1,8	2,5	5	450	24	8	2600	3005	3365	2160	2555	2100	8500
CM1-3000-1,8	3	5	450	24	10	3000	3105	3405	2160	2745	2200	8600
CM1-3500-1,8	3,5	5	450	24	12	3500	3205	3435	2160	2930	2240	8700
CM1-4000-1,8	4	5	450	24	12	4000	3305	3470	2335	3120	2260	8800
CM1-4500-1,8	4,5	5	560	28	16	4400	3760	3890	2335	3215	2320	9260
CM1-5000-1,8	5	5	560	28	16	4700	3860	3905	2335	3400	2380	9360
CM1-6000-1,8	6	5	560	28	20	6000	3960	3960	2335	3590	2500	9460

MOUFLAGE 1:3 / 1:4

LES DIMENSIONS ET CARACTERISTIQUES SONT APPROXIMATIVES. NOUS NOUS RESERVONS LE DROIT D'INTRODUIRE LES MODIFICATIONS QUE NOUS JUGERONS UTILES.

Vous pouvez solliciter une offre de n'importe lequel de ces modèles à www.blug.es web ou en envoyant un email à comercial@blug.es