

TYPE DE MACHINE
BENNE

TYPE DE COMMANDE
HYDRAULIQUE

MATÉRIEL À MANIPULER

PIERRES, GRAVIER, SABLE, BOUES, RÉSIDUS SOUS- MARINS DANS OPERATIONS DE DRAGAGE...

RÉFÉRENCE
CNAH-2,8

p. 32



DENSITÉ MAX. MATÉRIEL
2,8 T/M³

NOMBRE DE CYLINDRES
2



PNA-3



C2-2,8



CV2-2,8

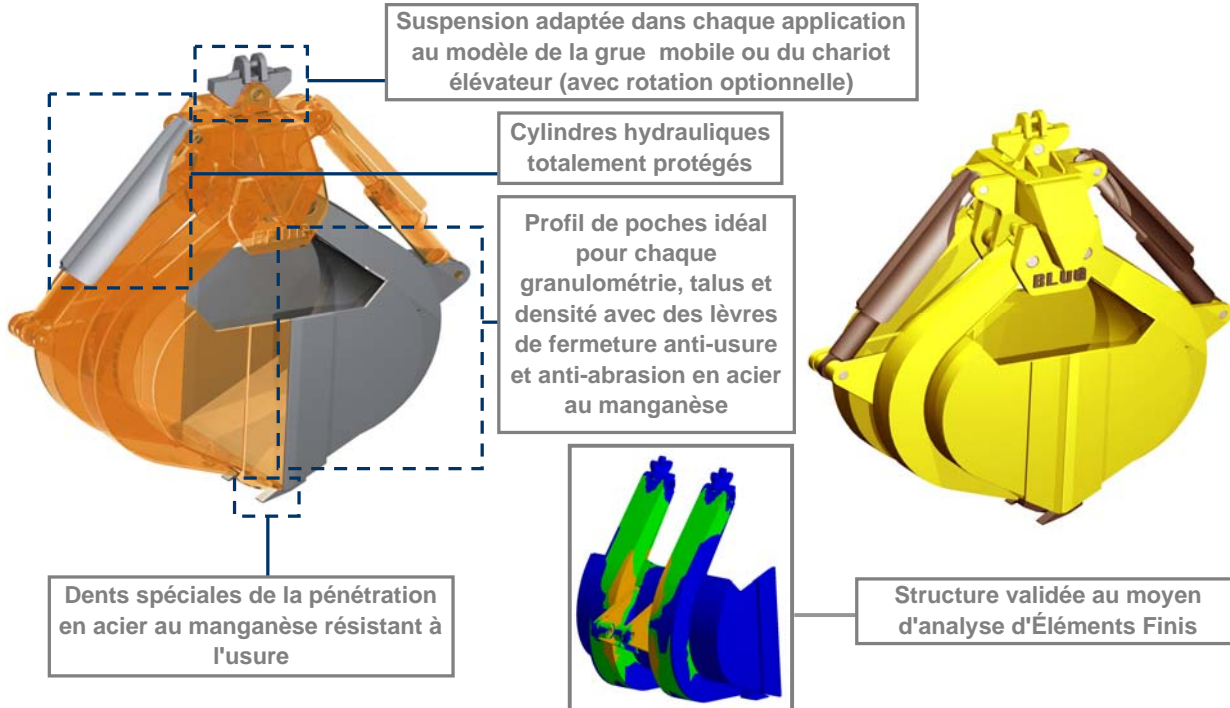

ÉQUIPEMENT NÉCESSAIRE

- Balancier ou suspension rigide de la grue mobile ou du chariot élévateur.
- Fourniture de huile depuis un groupe hydraulique externe.

CARACTERISTIQUES TECHNIQUES

- Structure robuste en acier laminé S355 J2G3.
- Rotation mécanique (120 °) ou hydraulique (360 °).
- Hauteur très réduite et niveau bas de centre de gravité, multistable (± 60°).
- Conception et construction conformes aux normes F.E.M. 1001/98 Section I.
- Déclaration CE de conformité.

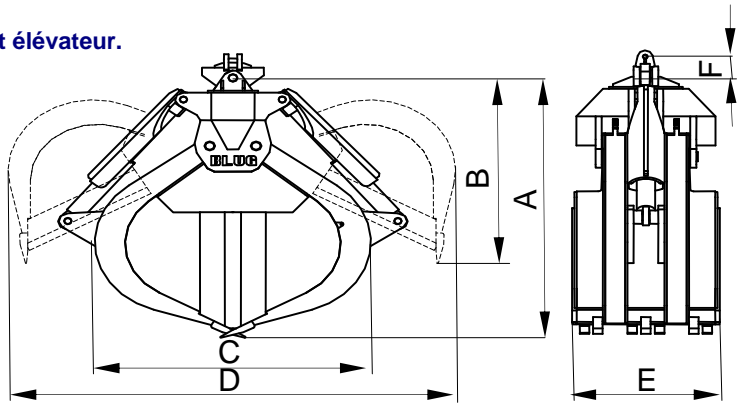

| Référence | Capacité m ³ | Nombre cylindres | Pression travail bar | Grue SWL t | Poids kg | Dimensions mm | | | | | |
|--------------|----------------------------|---------------------|----------------------------|------------------|-------------|------------------|------|------|------|------|-----------------------------------------------------------------------|
| | | | | | | A | B | C | D | E | F |
| CNAH-250-2,8 | 0,25 | 2 | 250 | 2,5 | 1040 | 2170 | 1600 | 1490 | 1960 | 420 | Selon le type de suspension de la grue mobile ou du chariot élévateur |
| CNAH-400-2,8 | 0,4 | 2 | 250 | 2,5 | 1100 | 2170 | 1600 | 1490 | 1960 | 610 | |
| CNAH-550-2,8 | 0,55 | 2 | 250 | 3,2 | 1180 | 2170 | 1600 | 1490 | 1960 | 800 | |
| CNAH-650-2,8 | 0,65 | 2 | 250 | 3,2 | 1250 | 2200 | 1620 | 1510 | 1980 | 1000 | |
| CNAH-800-2,8 | 0,8 | 2 | 250 | 4 | 1320 | 2200 | 1620 | 1510 | 1980 | 2000 | |

LES DIMENSIONS ET CARACTERISTIQUES SONT APPROXIMATIVES. NOUS NOUS RESERVONS LE DROIT D'INTRODUIRE LES MODIFICATIONS QUE NOUS JUGERONS UTILES.

Vous pouvez solliciter une offre de n'importe lequel de ces modèles à www.blug.es web ou en envoyant un email à comercial@blug.es