



RELEVANTE
 PRODUKTE



C4-1,1



C2H-1,1



CM4-1,1

MASCHINENTYP
ZWEISCHALENGREIFER

ANTRIEB

**ELEKTROHYDRAULISCHER
 ZU FÖRDERNDES MATERIAL**

LOSES MATERIAL UND PRODUKTE BIS ZU EINER DICHTHE VON 1,1 t/m³

MAX. DICHTHE

1,1 T/M³

ZYLINDERZAHL

2

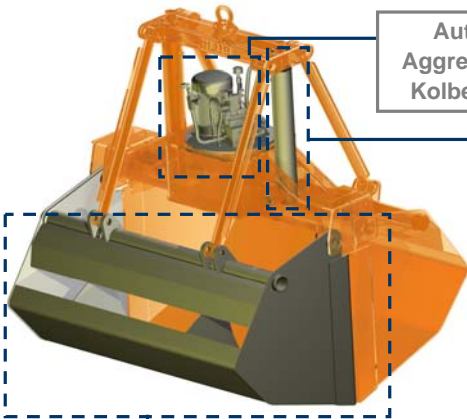

Autonomes elektrohydraulisches
 Aggregat mit automatisch eingestellter
 Kolbenpumpe variabler Fördermenge

Komplett geschützte
 Hydraulikzylinder

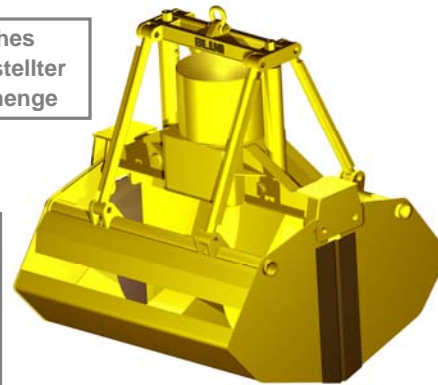
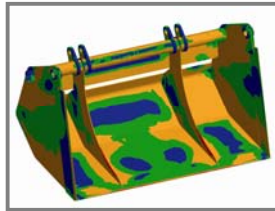

Mittels Finite Elemente
 Analyse validierte Struktur

Schalen geeignet für alle Granulometrien, Böschung und Dichte,
 mit verschleiss- und abriebfester Sperre

ERFORDERLICHE AUSRÜSTUNG

- Aufhängehaken oder -kette/n.
- Elektroanschluss für elektrohydraulisches Aggregat.

TECHNISCHE CHARAKTERISITKEN

- Starke Stuktur aus Walzstahl S355 J2G3.
- Hermetisch dichter Öltank.
- Kann bei jedem Gefälle/Schräge (± 60°) arbeiten.
- Design und Konstruktion gem. F.E.M.-Normen 1001/98 Sektion I.
- EU-Konformitätserklärung.

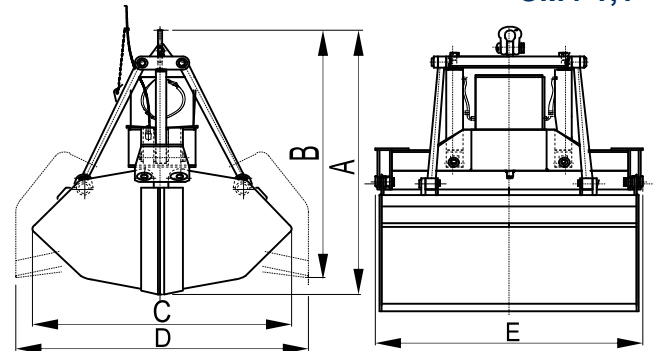

Modell	Kapazität m ³	Motor 40% ED kW	Stärke 400 V A	Arbeits- druck bar	Schliess Zeit s	Öffnung Zeit s	Kran SWL t	Gewicht kg	Grössen mm				
									A	B	C	D	E
CV2-3000-1,1	3	14,5	28	125	10	7	6,3	2790	2600	2670	2080	2365	2330
CV2-3500-1,1	3,5	20,5	39	150	10	7	8	2860	2700	2700	2150	2555	2330
CV2-4000-1,1	4	20,5	39	160	10	7	8	2880	2800	2730	2250	2745	2330
CV2-4500-1,1	4,5	20,5	39	170	10	7	10	3070	2850	2745	2500	2840	2330
CV2-5000-1,1	5	20,5	39	190	10	7	10	3200	2900	2760	2700	2935	2330
CV2-6000-1,1	6	31,5	61	180	12	8	12	4270	3300	3200	2700	3220	2520
CV2-7000-1,1	7	31,5	61	190	12	8	16	4450	3420	3240	2900	3450	2520
CV2-8000-1,1	8	40	74,5	150	14	10	20	6550	3500	3460	2950	3285	3050
CV2-9000-1,1	9	40	74,5	170	14	10	20	6750	3640	3500	3100	3550	3050
CV2-10000-1,1	10	40	74,5	190	16	11	20	6920	3740	3530	3200	3740	3050
CV2-11000-1,1	11	40	74,5	200	16	11	25	7100	3850	3565	3300	3950	3050
CV2-12000-1,1	12	62,5	117	160	14	10	25	9050	3880	3720	3330	3800	3590
CV2-13000-1,1	13	62,5	117	180	14	10	32	9190	3950	3740	3420	3935	3590
CV2-14000-1,1	14	62,5	117	190	15	11	32	9340	4030	3770	3510	4085	3590
CV2-15000-1,1	15	62,5	117	210	16	12	32	9500	4100	3790	3600	4220	3590
CV2-16000-1,1	16	62,5	117	170	19	14	40	12350	4300	4140	3650	4095	4000
CV2-18000-1,1	18	62,5	117	180	19	14	40	12700	4450	4185	3800	4380	4000

DIE GRÖSSEN UND CHARAKTERISTIKEN SIND ANNÄHERND, WIR BEHALTEN UNS DAS RECHT AUF DIE ANGEBRACHTEN MODIFIZIERUNGEN VOR.

Sie können Angebot für alle diese Modelle auf unserer Web www.blug.es oder mit einem E-mail an comercial@blug.es anfordern.