

Mehr Information auf:
www.blug.es/deu/productos/

BLUG[®]
 Credeblug, s.l.

MASCHINENTYP
MEHRSCHALENGREIFER

ANTRIEB
ELEKTROHYDRAULISCHER
ZU FÖRDERNDES MATERIAL



REFERENZ

P-3,5

S. 7

RELEVANTE
PRODUKTE



PNA-3



P-3N



PM4-3

STRUKTURELLER SCHWERER SCHROTT, ROHEISEN, KLEINE GUSSBLÖCKE, GEPRESSTER SCHROTT, PELLETS, EISENLEGIERUNGEN, SCHWERE INDUSTRIEABFÄLLE, SCHROTTPACKS, STEINE UND FELSEN...

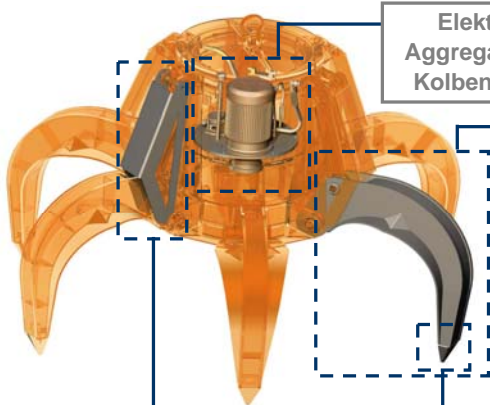

Elektrohydraulisches autonomes
 Aggregat mit automatisch eingestellter
 Kolbenpumpe variabler Fördermenge

Greifer und Schale
 geeignet für alle
 Produkte aus
 abriebfestem Stahl

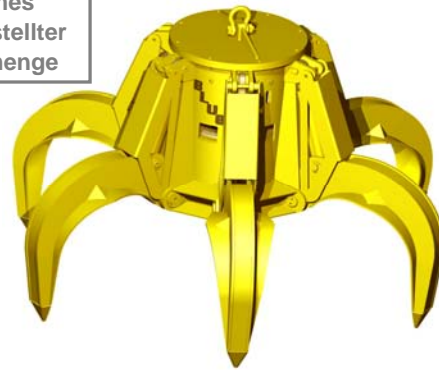

Mittels Finite Elemente
 Analyse validierte Struktur

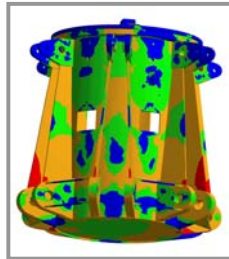

Komplett geschützte
 Hydraulikzylinder

Spezielle Eindringzähne aus
 verschleissfestem Manganstahl

ERFORDERLICHE AUSRÜSTUNG

- Aufhängehaken oder -kette/n.
- Elektroanschluss für elektrohydraulisches Aggregat.

TECHNISCHE CHARAKTERISITKEN

- Starke Stuktur aus Walzstahl S355 J2G3.
- Hermetisch dichter Öltank.
- Kann bei jedem Gefälle/Schräge (± 60°) arbeiten.
- Design und Konstruktion gem. F.E.M.-Normen 1001/98 Sektion I.
- EU-Konformitätserklärung.

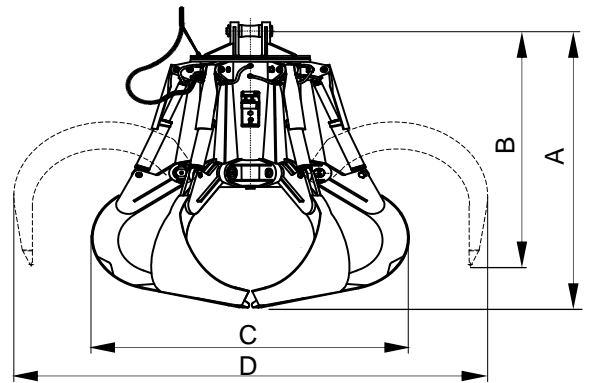

Modell	Kapazität	Greifer- zahl	Motor 40% ED	Stärke 400 V	Arbeits- druck	Schliess Zeit (1)	Offnung Zeit	Kran SWL	Gewicht	Größen mm			
	m ³									kW	A	bar	s
P6-1500-3,5	1,5	6	31,5	61	180	10	6	10	4100	2730	2400	2260	3400
P6-2500-3,5	2,5	6	31,5	61	210	10	6	12,5	5000	2885	2450	2500	3710
P6-3200-3,5	3,2	6	40	74,5	170	14	8	18	6800	3035	2865	2700	3845
P6-4000-3,5	4	6	51	94	215	14	8	20	7200	3320	2980	2750	4360
P7-5000-3,5	5	7	62,5	117	170	15	9	30	10500	3605	3240	3020	4790
P8-6300-3,5	6,3	8	70	129	200	17	10	30	11000	4325	3795	3175	5285
P8-8000-3,5	8	8	91	170	240	17	10	40	11600	4500	3900	3460	5540

(1) DIE ZEIT FÜR DAS GREIFEN DER LAST GILT, WENN DIE GREIFER 85% IHRES LAUFS ZURÜCKGELEGT HABEN.

DIE GRÖSSEN UND CHARAKTERISTIKEN SIND ANNÄHERND, WIR BEHALTEN UNS DAS RECHT AUF DIE ANGEBRACHTEN MODIFIZIERUNGEN VOR.

Sie können Angebot für alle diese Modelle auf unserer Web www.blug.es oder mit einem E-mail an comercial@blug.es anfordern.