

Más información en:
www.blug.es/cas/productos/

BLUG[®]

Credeblug, s.l.

TIPO DE MÁQUINA
PINZA

ACCIONAMIENTO
MECÁNICO

RESTO DE MATERIALES A MANIPULAR

PIEDRAS UNITARIAS E IRREGULARES, PROCEDENTES DE VOLADURAS PARA LA CONSTRUCCIÓN DE ESCOLLERAS



REFERENCIA

PMB-300

p. 51

PRODUCTOS RELACIONADOS



PM4-1,8



PM4-3

MATERIAL A MANIPULAR
ROCAS

Nº DE CABLES
2

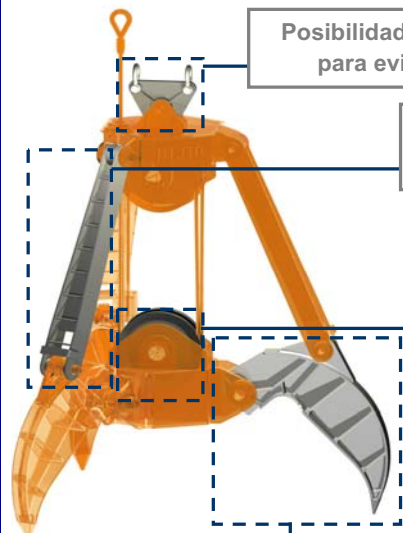

Posibilidad de incorporar un balancín en la suspensión para evitar el giro de la pinza sobre su propio eje

Bielas articuladas para compensar desalineación de bastidores y garras

Conjunto de poleas con garganta templada dimensionadas para cada aplicación montadas sobre rodamiento / cojinete

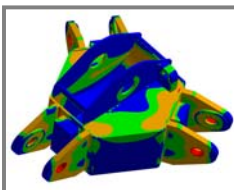

Estructura validada mediante análisis de Elementos Finitos

Perfil de garras y concha idóneo para cada producto con dientes especiales de penetración en acero al manganeso antidesgaste

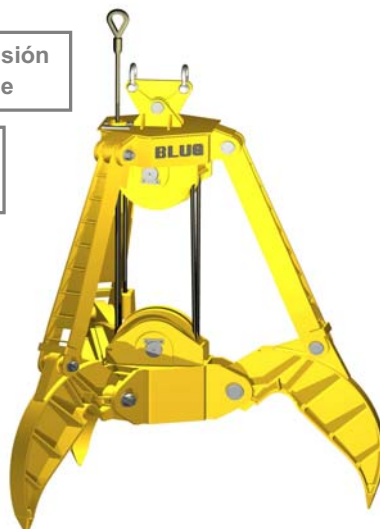

EQUIPAMIENTO NECESARIO

- 1 cable para suspensión.
- 1 cable para apertura / cierre.

CARACTERÍSTICAS TÉCNICAS

- Estructura robusta en acero de alto límite elástico.
- Óptima relación capacidad / peso propio.
- Aprehesión de la carga mediante fuerza de cierre máxima.
- Puede trabajar en cualquier inclinación ($\pm 60^\circ$).
- Diseño y Construcción s/ normas F.E.M. 1001/98 Sección I.
- Declaración CE de conformidad.

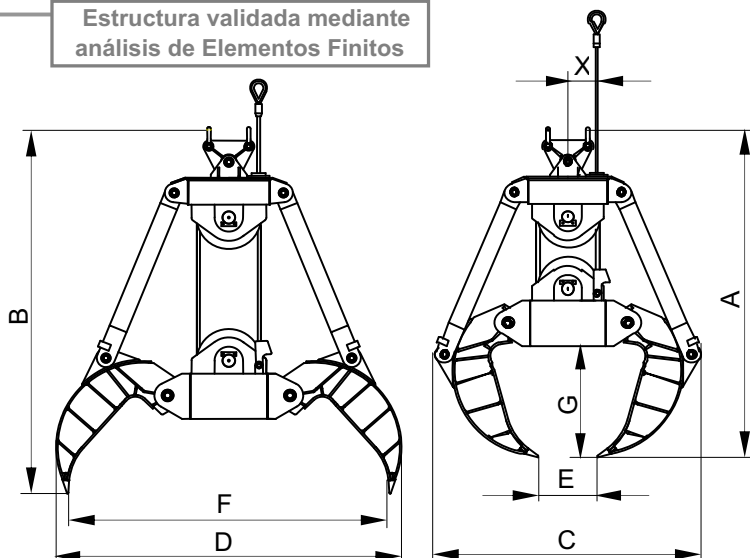

Modelo	Capacidad t	Carrera cable m	Polea \varnothing mm	Cable \varnothing mm	Grúa SWL t	Peso kg	Dimensiones mm							
							A	B	C	D	E	F	G	X
PMB-300-5	5	3,2	500	22	10	3100	3000	3300	2300	2940	400	2800	980	240
PMB-300-6	6	3,2	500	22	10	3300	3040	3360	2360	3020	420	2850	990	240
PMB-300-8	8	3,2	500	22	12	3700	3080	3420	2430	3080	450	2900	1010	240
PMB-300-10	10	3,9	630	32	16	5400	3690	4080	2860	3670	500	3400	1200	290
PMB-300-15	15	4,6	710	40	22	6600	3970	4390	3430	4350	750	4060	1420	380

LAS DIMENSIONES Y CARACTERÍSTICAS SON APROXIMADAS, NOS RESERVAMOS EL DERECHO DE INTRODUCIR LAS MODIFICACIONES QUE ESTIMEMOS ÚTILES

Puede solicitar oferta de cualquiera de estos modelos en nuestra web www.blug.es o enviando un email a comercial@blug.es