

Mehr Information auf:
www.blug.es/deu/productos/

BLUG

Credeblug, s.l.

MASCHINENTYP
MEHRSCHELENGREIFER
ANTRIEB
HYDRAULISCHER
ZU FÖRDERNDES MATERIAL



REFERENZ
PNA-0,7

S. 8

MAX. DICHT
0,7 T/M³
STRUKTUR
ZIRKULAR

RELEVANTE
PRODUKTE



PNA-1,8



P-0,7



PM4-0,7

ALLE ARTEN VON SPERRMÜLL, MÜLL, LEICHTE INDUSTRIEABFÄLLE, SPÄNE, LEICHTER SCHROTT, ZERKLEINERTE AUTOREIFEN...



Aufhängung an jedes
 Kran- oder Staplermodell angepasst,
 mit optionaler Drehung

Komplett geschützte
 Hydraulikzylinder

Greifer und Schale
 geeignet für alle Produkte aus
 abriebfestem Stahl

Spezielle Eindringzähne aus
 verschleissfestem Manganstahl

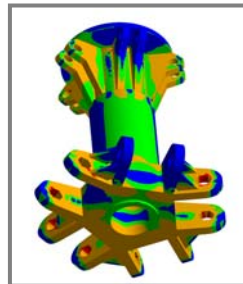

Mittels Finite Elemente
 Analyse validierte Struktur

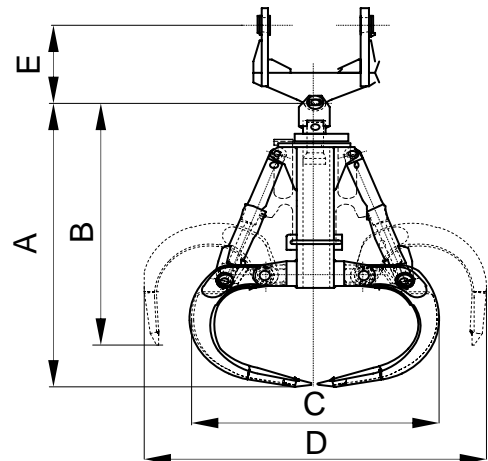

ERFORDERLICHE AUSTRÜSTUNG

- Starre mobile Stapler/Kranwippe oder –aufhängung.
- Hydraulische Versorgung von externem Aggregat.

TECHNISCHE CHARAKTERISITKEN

- Starke Stuktur aus Walzstahl S355 J2G3.
- Mechanische (120°) oder hydraulische (360°) Drehung.
- Kann bei jedem Gefälle/Schräge (± 60°) arbeiten.
- Design und Konstruktion gem. F.E.M.-Normen 1001/98 Sektion I.
- EU-Konformitätserklärung.

Modell	Kapazität	Greifer- zahl	Arbeits- druck	Kran SWL	Gewicht	Größen mm				
	m ³					bar	t	kg	A	B
PNA-800-0,7	0,8	5	250	1,6	870	1865	1520	1715	2260	Je nach Stapler- /Kranabhängung
PNA-1000-0,7	1	5	250	1,6	930	1940	1530	1830	2430	
PNA-1250-0,7	1,25	5	250	2,5	1200	2035	1550	1990	2630	
PNA-1500-0,7	1,5	5	250	2,5	1470	2145	1580	2110	2865	
PNA-2000-0,7	2	5	250	3,2	1560	2260	1600	2270	3110	
PNA-2500-0,7	2,5	5	250	4	1790	2430	1630	2450	3380	
PNA-3000-0,7	3	6	250	5	2560	2540	1675	2650	3690	
PNA-3500-0,7	3,5	6	250	6,3	2900	2740	2030	2760	3740	
PNA-4000-0,7	4	6	250	6,3	3180	2840	2060	2060	3950	

DIE GRÖSSEN UND CHARAKTERISTIKEN SIND ANNÄHERND, WIR BEHALTEN UNS DAS RECHT AUF DIE ANGEBRACHTEN MODIFIZIERUNGEN VOR.

Sie können Angebot für alle diese Modelle auf unserer Web www.blug.es oder mit einem E-mail an comercial@blug.es anfordern.