

BLUG

Credeblug, s.l.



REFERENCIA

PNA-3



PRODUCTOS RELACIONADOS



PNA-1,8



P-3N



PM4-3

TIPO DE MÁQUINA
PULPO

DENSIDAD MÁX. CARGA
3 T/M³

ACCIONAMIENTO
HIDRÁULICO

ESTRUCTURA
CIRCULAR

MATERIAL A MANIPULAR

TODO TIPO DE CHATARRAS, PAQUETES, ARRABIO, BRIQUETAS, PELLETS, TRONCOS, ROCAS...

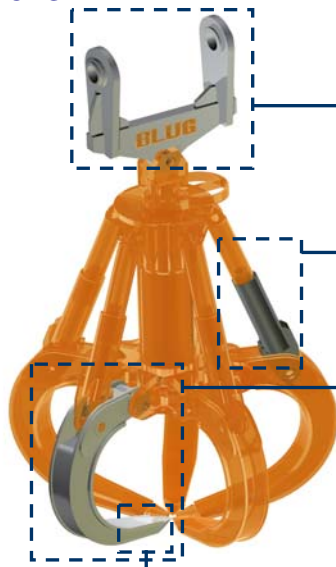

Suspensión adaptada en cada aplicación al modelo de grúa o carretilla con giro opcional

Cilindros hidráulicos totalmente protegidos

Perfil de garras y concha idóneo para cada producto en acero antiabrasión

Dientes especiales de penetración, intercambiables, en acero al manganeso antidesgaste

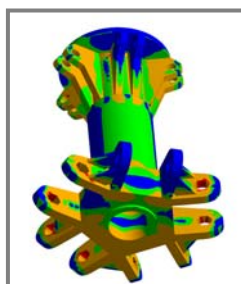

Estructura validada mediante análisis de Elementos Finitos

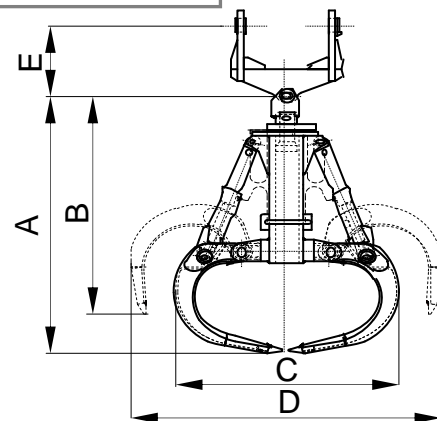

EQUIPAMIENTO NECESARIO

- Balancín o suspensión rígida de carretilla/grúa móvil.
- Suministro hidráulico desde grupo externo.

CARÁCTERÍSTICAS TÉCNICAS

- Estructura robusta en acero laminado S355 J2G3.
- Giro mecánico (120°) o hidráulico (360°).
- Puede trabajar en cualquier inclinación (± 60°).
- Diseño y Construcción s/ normas F.E.M. 1001/98 Sección I.
- Declaración CE de conformidad.

Modelo	Capacidad	Nº de garras	Presión trabajo	Grúa SWL	Peso	Dimensiones mm				
	m ³					A	B	C	D	E
PNA-250-3	0,25	5	250	1,6	680	1280	1100	1225	1640	Según tipo de suspensión de carretilla/grúa
PNA-400-3	0,4	5	250	2,5	950	1460	1230	1400	1870	
PNA-500-3	0,5	5	250	3,2	1250	1640	1385	1575	2105	
PNA-750-3	0,75	5	250	4	1550	1825	1538	1750	2340	
PNA-1000-3	1	5	250	6,3	2300	2015	1695	1900	2550	
PNA-1250-3	1,25	6	250	8	2750	2300	2060	1940	3120	
PNA-1500-3	1,5	6	250	8	3100	2550	2295	2100	3300	
PNA-1750-3	1,75	6	250	10	3500	2800	2500	2200	3450	
PNA-2000-3	2	6	250	10	3800	3000	2685	2280	3620	
PNA-2500-3	2,5	6	250	12,5	4500	3200	2890	2400	3800	
PNA-3000-3	3	6	250	16	5600	3300	2910	2450	3880	

LAS DIMENSIONES Y CARACTERÍSTICAS SON APROXIMADAS, NOS RESERVAMOS EL DERECHO DE INTRODUCIR LAS MODIFICACIONES QUE ESTIMEMOS ÚTILES

Puede solicitar oferta de cualquiera de estos modelos en nuestra web www.blug.es o enviando un email a comercial@blug.es